



# FECHO ALAVANCA COM BAGUETE

APLICAÇÃO:

- LINHAS 25® e 30®

Janeiro/2005

PERSPECTIVA:  
(sem escala)

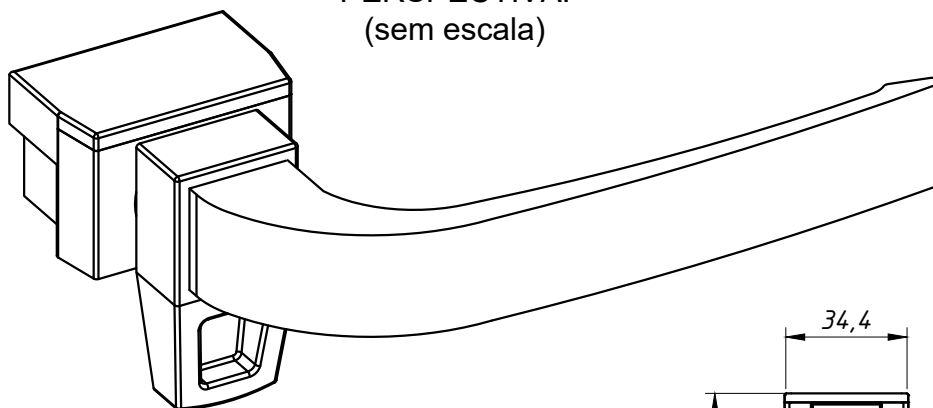

DIMENSÕES:  
(escala 2:1)

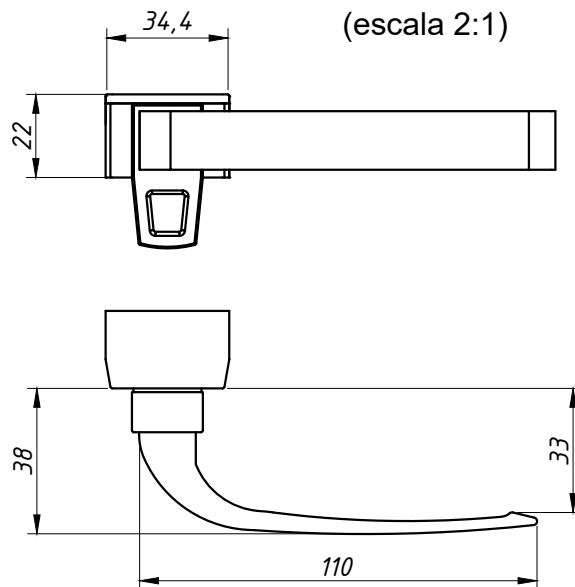

DETALHE DE APLICAÇÃO:  
(escala 1:1)

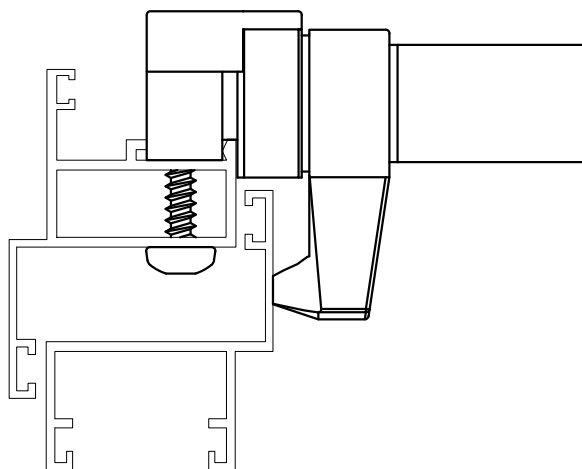

## CARACTERÍSTICAS:

Componentes:	Matéria-prima:
Base	Alumínio
Alavanca	Alumínio
Tampas	Poliamida
Trava	Poliamida
Arruela	Aço zincado
Parafusos	Aço Inox

### Acabamento

Preto	Fosco	Branco
-------	-------	--------

Embalagem	25 Fechos
	50 Parafusos

CÓDIGO	ACABAMENTO
FEC-216	Fosco
FEC-218	Preto
FEC-218EB	Branco

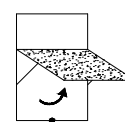

JANELAS  
MAXIM-AR

8.02

A ALUMICONTE Reserva-se do direito de fazer modificações em qualquer informação descrita neste catálogo sem aviso prévio. \*Referência a marcas registradas ® verificar índice.