

DIMENSÕES:  
(escala 1:1)

PERSPECTIVA:  
(sem escala)

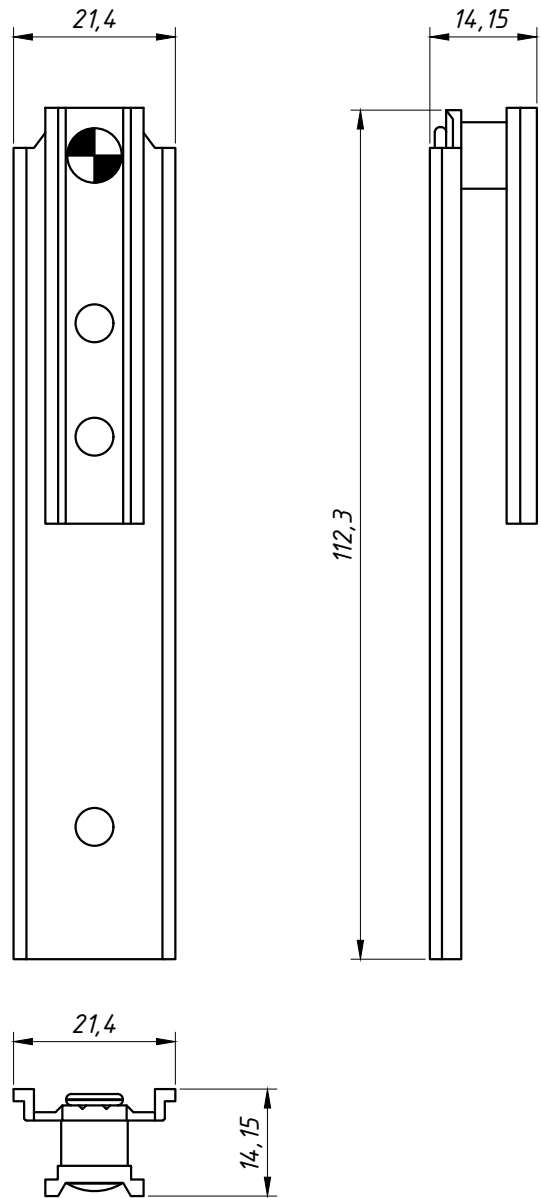

DETALHE DE APLICAÇÃO:  
(escala 1:1)

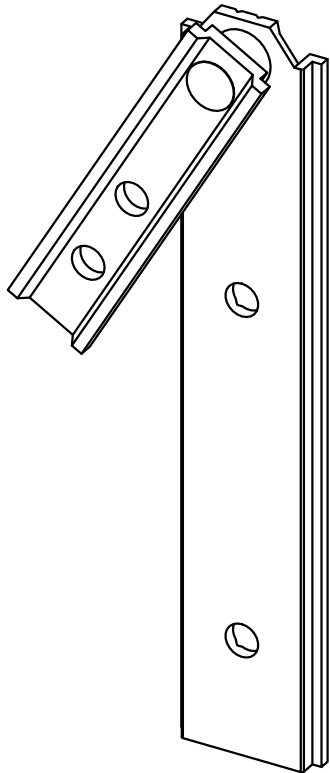
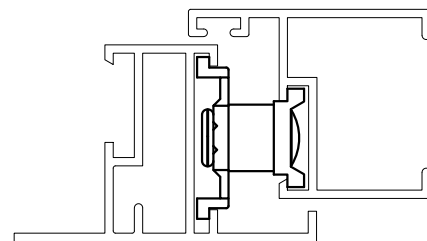

CARACTERÍSTICAS:

Componentes:	Matéria-prima:
Estrutura	Alumínio
Rebite	Alumínio
Bucha	Poliamida

Acabamento Anodizado e Pintado

Fosco

Preto

Branco

Embalagem

10 Pares

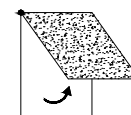

JANELA  
PIVOTANTE

Código Preto	Código Fosco	Código Branco	Comp. (mm)	Altura (mm) Máxima	Largura (mm) Máxima	Peso (Kg) Admissível	Vidro (mm) Esp. Máxima
PIV-751	PIV-750	PIV-751EB	90	600	800	6,2	4