

PERSPECTIVA:
(sem escala)

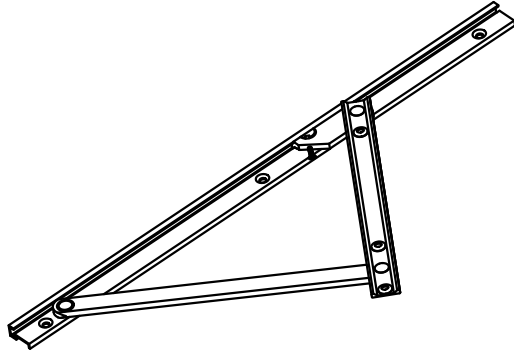

REFERÊNCIA DE FURAÇÃO

Tamanhos Braços	250		320		400		600	
	Dir.	Esq.	Dir.	Esq.	Dir.	Esq.	Dir.	Esq.
A	52,5	59,5	30,5	37,5	18	25	30	37
B	233,5	240,5	120,5	127,5	199	206	211	218
C	-	-	301,5	308,5	380	387	400	407
D	-	-	-	-	-	-	581	588
E	255 ± 1,0		325 ± 1,0		405 ± 1,0		605 ± 1,0	

CARACTERÍSTICAS:

Componentes:	Matéria-prima:
Estrutura	Alumínio
Rebites	Alumínio
Guia deslizante	Poliamida
Buchas	Poliamida
Freio	Poliacetal

Acabamento

Preto	Fosco	Bronze 1003	Branco
-------	-------	-------------	--------

Embalagem

1 par de braços
Rebites e Parafusos

Código Preto	Código Fosco	Código Bronze	Código Branco	Comp. (mm)	Altura (mm) Min./Máx.	Largura Máxima (mm)	Peso (Kg) Admissível	Vidro (mm) Esp. Máxima
BRA-698	BRA-6980	BRA-6981	BRA-698EB	250	265 a 350	550	4,5	4
BRA-699	BRA-6990	BRA-6991	BRA-699EB	320	350 a 600	650	5,5	4
BRA-700	BRA-7000	BRA-7001	BRA-700EB	400	450 a 750	750	7,5	4
BRA-701	BRA-7010	BRA-7011	BRA-701EB	600	650 a 900	850	10,0	4

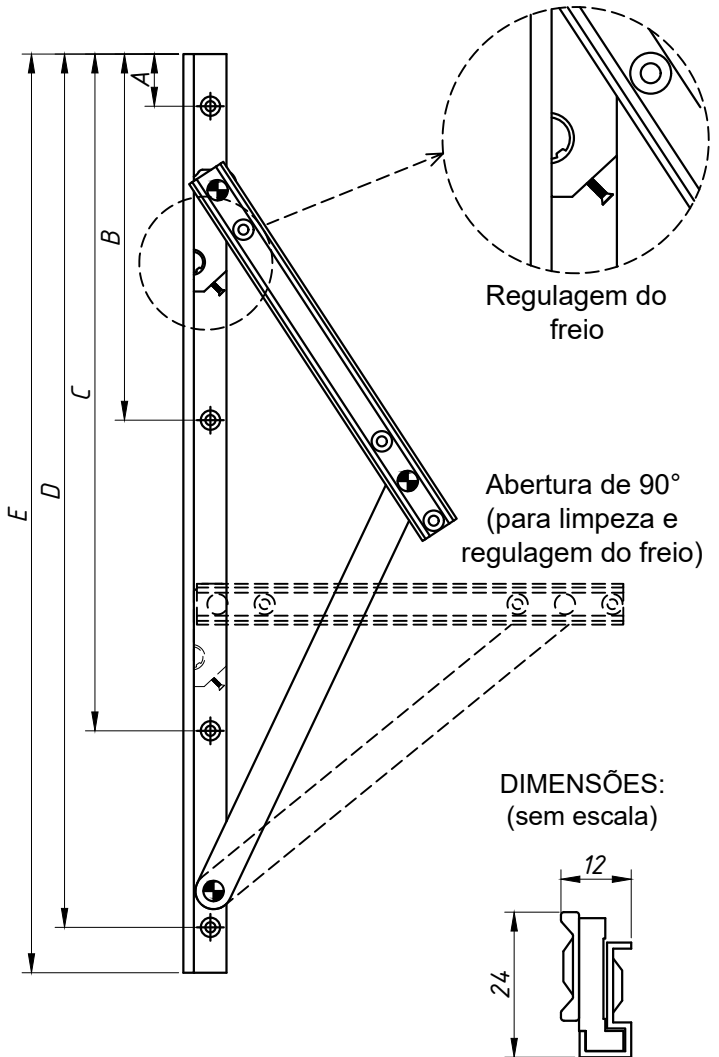

DETALHE DE APLICAÇÃO:
(escala 1:1)

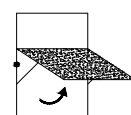
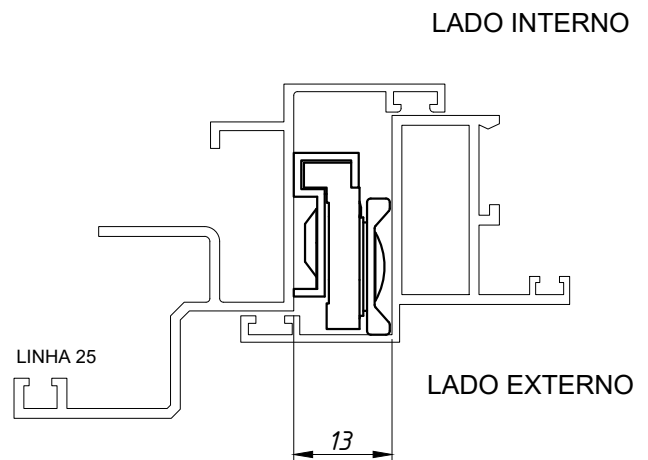

JANELAS
MAXIM-AR